

RAVAS-1100

Handpalletwagen met basis weegfuncties

VOORDELEN

- Het werkpaard van RAVAS
- Bestand tegen schokken en trillingen
- Waterdicht, geschikt voor gebruik buiten
- Laag stroomverbruik
- Voor controle bij goederenontvangst en verzending

Topkwaliteit

Voor industrieel gebruik



RAVAS ECONOMY LINE

RAVAS

FUNCTIES

- Automatische en handmatige nulpuntcorrectie
- Bruto/netto weging
- Optelfunctie, met volgnummer
- Foutmelding in display
- Automatisch uitschakelen na 3 minuten zonder gebruik
- Melding lage batterijspanning in display

STANDARD SPECIFICATIONS

- Weegcapaciteit 2.000 kg
- Schaaldeel 1 kg
- Tolerantie 0,1% van de opgenomen last
- Display LCD, cijferhoogte 18 mm, backlight
- Toetspaneel 3 functietoetsen, aan/uit toets
- Afdichting krachtopnemers IP67, indicator IP65
- Stuurwielen rubber
- Lastwielen polyurethaan, tandem
- Kleur rood (RAL 3000), epoxy lak
- Eigengewicht 104 kg
- Voeding 4 x 1,5V AA-batterijen
- Autonomie 1 jaar, bij gebruik 5 keer per dag
- Pomp snelhef

AFMETINGEN IN MM

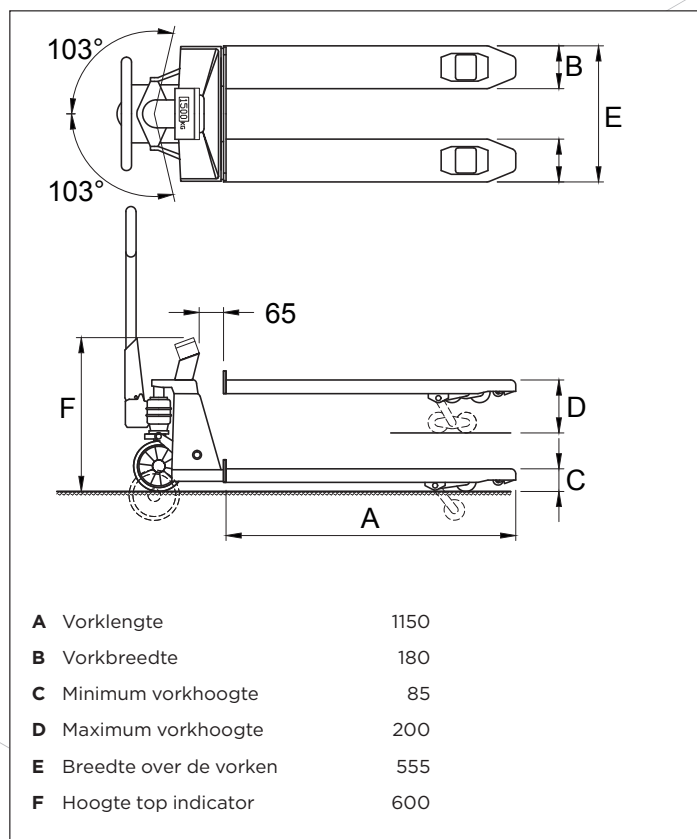

ISO 9001:2008
ISO 14001:2004

www.ravas.com
ID 0000037200

OPTIES*

- Ingebouwde thermische printer
- Geijkte uitvoering tot maximaal 2000 delen, klasse OIML III

* Afhankelijk van de specificaties kan het gebruik van opties veranderen

RAVAS Europe B.V.

Toepadweg 7, NL-5301 KA Zaltbommel, Nederland
T. +31 (0)418 51 52 20, F. +31 (0)418 51 53 20
backoffice@ravas.com, www.ravas.nl

RAVAS

RAVAS-3200-F

Handpalletwagen met extra weegfuncties



VOORDELEN

- Pakt dankzij afgeschuinde vorkpunten eenvoudig lage en gesloten pallets op
- Automatische doseerfunctie (optie)
- Drie communicatie protocollen
- Interne klok voor datum en tijd
- Voor warehousing, doseren en mengen
- Bluetooth 4.0 voor RAVAS WeightsApp

Topkwaliteit

Geavanceerd wegen



RAVAS PERFORMANCE LINE

RAVAS

FUNCTIES

- Automatisch en handmatige nulpuntcorrectie
- Bruto/netto weging
- Automatisch en handmatig tarreren
- Optelfunctie, met volgnummer
- Code invoer (5 cijfers)
- RS232 uitgang voor printer
- Extra uitgang voor Bluetooth option board
- Bluetooth 4.0 voor RAVAS WeightsApp
- Interne klok
- Foutmeldingen in het display
- Automatisch uitschakelen na 30 minuten zonder gebruik
- kg/lb weergave

STANDAARD WEEGSPECIFICATIES

- Weegcapaciteit 2.000 kg
- Schaaldeel multirange:
0 - 200 kg: schaaldeel 0,2 kg
200 - 500 kg: schaaldeel 0,5 kg
500 - 2.000 kg: schaaldeel 1 kg
- Tolerantie 0,1% van de opgenomen last
- Display LCD, cijferhoogte 18 mm, backlight
- Toetspaneel 5 functietoetsen; aan/uit toets
- Afdichting krachtopnemers IP67, indicator IP65
- Batterij 12Vdc/1.2Ah, uitwisselbaar; inclusief oplader (loodzuur)
- Autonomie 30 uur, melding lage batterijspanning in display
- Batterijlader 230V/12Vdc - 300 mA
- Laadtijd ca. 6 uur
- Stuurwielen rubber
- Lastwielen polyurethaan, tandem
- Pomp snelhef
- Kleur rood (RAL 3000), epoxy lak
- Eigengewicht 120 kg

DIMENSIES IN MM

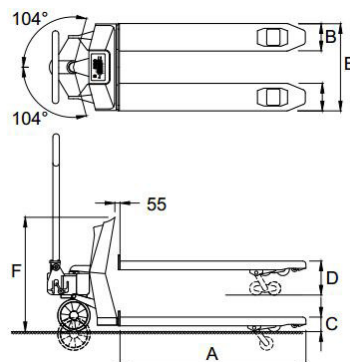

Standaard

A	Vorklengte	1150
B	Vorkbreedte	170
C	Minimum vorkhoogte	90
	Minimum bodemvrijheid	22
D	Maximum vorkhoogte	210
	Hefhoogte	120
E	Breedte over de vorken	540
F	Hoogte top indicator	800
	Tolerantie +/- 3 mm	



• ISO 9001
• ISO 14001

OPTIES*

- Geijkte uitvoering, klasse OIML III
- Extra uitwisselbaar batterijpakket
- Ingebouwde thermische printer
- Bluetooth
- Relais setpoint switch voor automatisch doseren
- Multirange schaaldeel 0,1/0,2/0,5 kg
- Roestvrijstalen vorkschoen
- Roestvrijstalen of gegalvaniseerde palletwagen
- Draaibare indicator: afleesbaar onder alle hoeken tijdens doseren
- Voet- of handrem
- Afwijkende vorkmaten (vorkhoogte 90 mm)
- Afwijkende stuur- of lastwielen

RAVAS Europe B.V.

P.O. Box 2023, NL-5300 CA Zaltbommel, The Netherlands
T. +31 (0)418 51 52 20, F. +31 (0)418 51 53 20
backoffice@ravas.com, www.ravas.com

RAVAS